



## Impulssatz

Wie der Energiesatz folgt auch der Impulssatz als intermediäres Integral aus der NEWTONschen Grundgleichung

$$\mathbf{F} = m \cdot \mathbf{a}$$

Von Bedeutung ist aber, dass bei den äußeren Kräften und Impulskräften der *vektorielle* Charakter erhalten bleibt. Die einzelnen Komponenten können getrennt betrachtet werden.

[Bevor Newton die o.a. Definition der Kraft gab, kannte er bereits den Impuls = Bewegungsgröße]

$$\vec{l} = m \cdot \vec{v} \quad \text{in} \quad \frac{t \cdot m}{s}$$

Die Kraft hat er zunächst als die zeitliche Änderung dieser Bewegungsgröße gefunden:

$$\vec{F} = \frac{d}{dt} (m \cdot \vec{v}) \quad \text{Mit} \quad \frac{dv}{dt} = a \quad \text{wird} \quad \vec{F} = m \cdot \vec{a} \quad ]$$

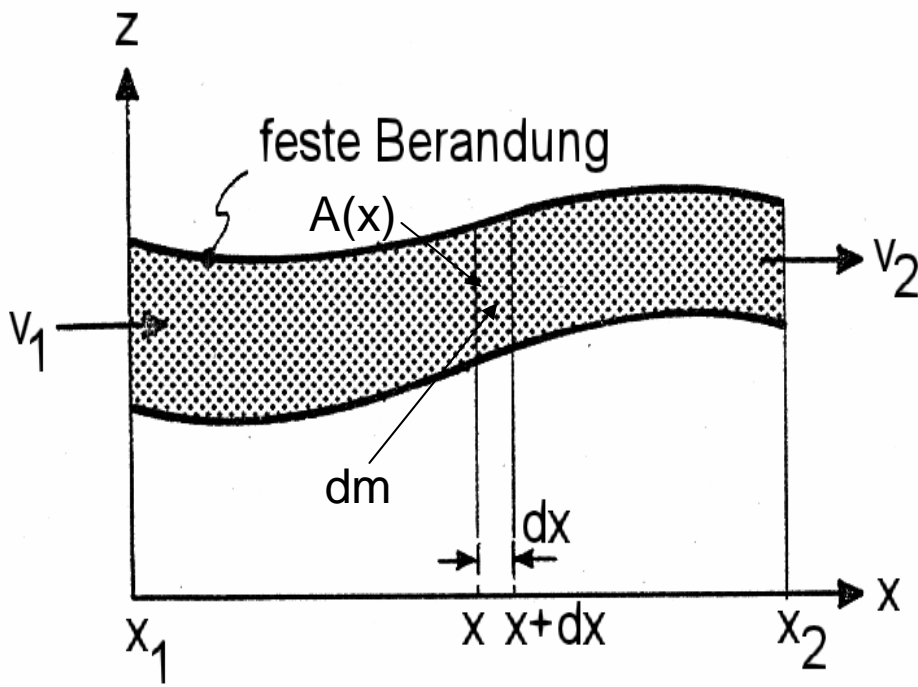

Es wird eine zweidimensionale Strömung vorausgesetzt.

Da sich die Betrachtung nur auf die *horizontale* Strömungskomponente beziehen soll, werden bei  $x_1$  und  $x_2$  zwei *vertikale* Kontrollschnitte gelegt, mit denen ein endlich großes Volumen abgegrenzt wird.

Darin wird wiederum das Masseteilchen  $dm$  entlang  $dx$  abgegrenzt. Dieses unterliegt dann der Beschleunigung  $a$ .

$$\sum \vec{F} = \int a \cdot dm \quad \text{Darin sind } dm = \rho \cdot dV = \rho \cdot A(x) \cdot dx \quad \text{und } a = \frac{dv}{dt}$$

$$\sum \vec{F} = \int \frac{dv}{dt} \cdot \rho \cdot A(x) \cdot dx = \int \rho \cdot \frac{dx}{dt} \cdot A(x) \cdot dv = \int \rho \cdot v \cdot A(x) \cdot dv$$

$$\sum \vec{F} = \int \rho \cdot Q \cdot dv$$



$$\sum \vec{F} = \int \rho \cdot Q \cdot dv = \rho \cdot Q \cdot \int_1^2 dv$$

Die Integration zwischen den Grenzen  $x_1$  und  $x_2$  liefert als Summe der inneren Strömungskräfte

$$\sum \vec{F} = \rho \cdot Q \cdot (v_2 - v_1)$$

Bezüglich der Abstützung der festen Berandung, d.h., ggf eines Rohrelementes, interessieren jedoch die Reaktionskräfte:

$$\sum \vec{F} = \rho \cdot Q \cdot (v_1 - v_2) = \rho \cdot Q \cdot v_1 - \rho \cdot Q \cdot v_2$$

= Differenz der Impulskräfte  $F_{J_1}$  und  $F_{J_2}$  .

Das negative Vorzeichen vor dem Term mit  $v_2$  bedeutet, dass die Impulskraft des aus dem Kontrollvolumen austretenden Impulses entgegen der tatsächlichen Geschwindigkeitsrichtung von  $v_2$  anzusetzen ist.

Wegen des vektoriellen Charakters können die Kräfte in der praktischen Anwendung komponentenweise angesetzt werden.



# Reaktionskräfte

# Kontrollvolumen

## Gerades Rohr:

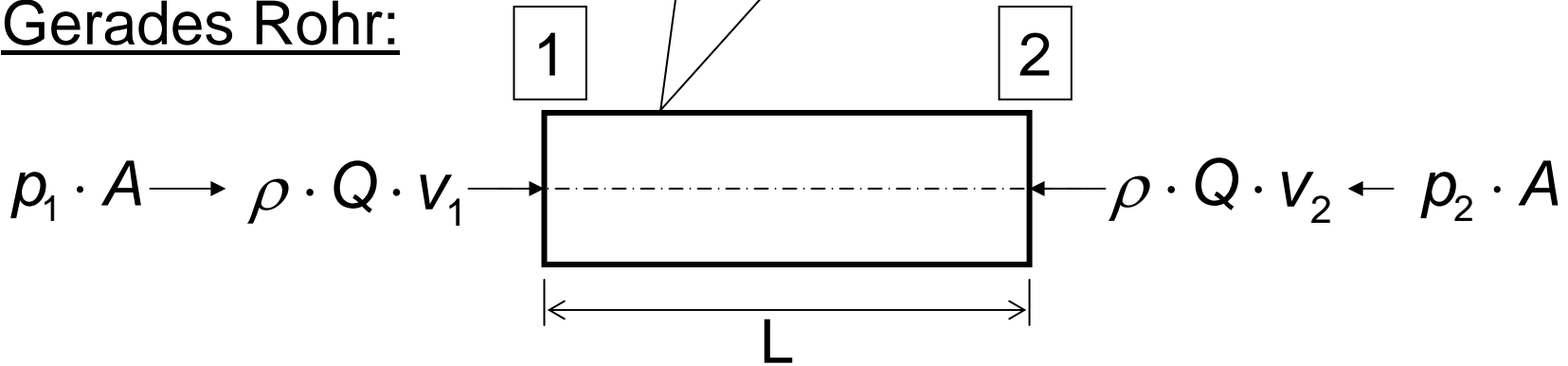

Bei *stationärer* Strömung  $Q$  durch *geradliniges* Rohrstück mit konstantem Querschnitt (= Kontrollvolumen) gibt es keine resultierende *Impulskraft*, da sich eintretender Impuls  $F_{J1}$  und austretender Impuls  $F_{J2}$  auf gleicher Wirkungslinie wegen  $v_1 = v_2$  aufheben. Wegen der Rohrreibung gibt es jedoch eine Differenz der beiden *Druckkräfte*  $F_1 - F_2 = p_1 \cdot A - p_2 \cdot A = (p_1 - p_2) \cdot A$ .

$$L = 100\text{m}, v = 5\text{m/s}, D = 1\text{m}, k = 0,002\text{m}, \gamma = 10\text{kN/m}^3, \nu = 10^{-6} \text{ m}^2/\text{s}$$

$$h_V = 2,99\text{m} = \Delta p / \gamma \quad \rightarrow \Delta p = 29,9 \text{ kPa}$$

$$F_{\text{res}} = \Delta p \cdot A = F_{\text{res}} = \Delta p \cdot A = 29,9 \cdot \frac{\pi \cdot 1^2}{4} = 23,48\text{kN}$$



# Querschnittsänderung:

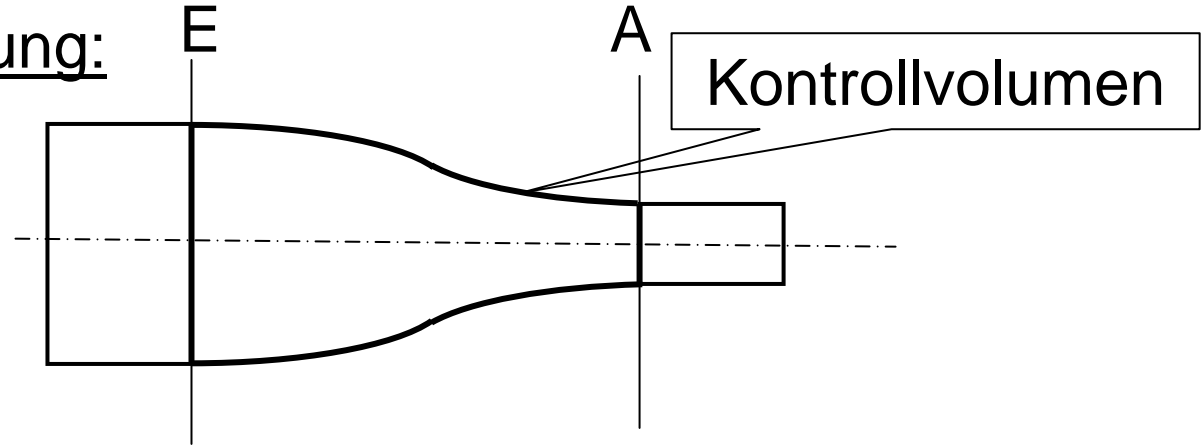

## Impulskräfte:

Eintritt:  $F_{JE} = \rho \cdot Q \cdot v_E = \rho \cdot A_E \cdot v_E^2$

Austritt:  $F_{JA} = \rho \cdot Q \cdot v_A = \rho \cdot A_A \cdot v_A^2$

$$Q = v_E \cdot A_E = v_A \cdot A_A \rightarrow v_E = \frac{A_A}{A_E} \cdot v_A$$

$$F_{JE} = \rho \cdot Q \cdot v_E = \rho \cdot A_E \cdot \frac{A_A^2}{A_E^2} \cdot v_A^2 = \rho \cdot A_A \cdot \frac{A_A}{A_E} \cdot v_A^2$$

## Resultierende Kraft:

$$F_{JR} = \rho \cdot A_A \cdot v_A^2 \cdot \left( \frac{A_A}{A_E} - 1 \right)$$

$A_E > A_A$  nach links

$A_E < A_A$  nach rechts

(Hinzukommen die Druckkräfte !)

## Aufgabe:

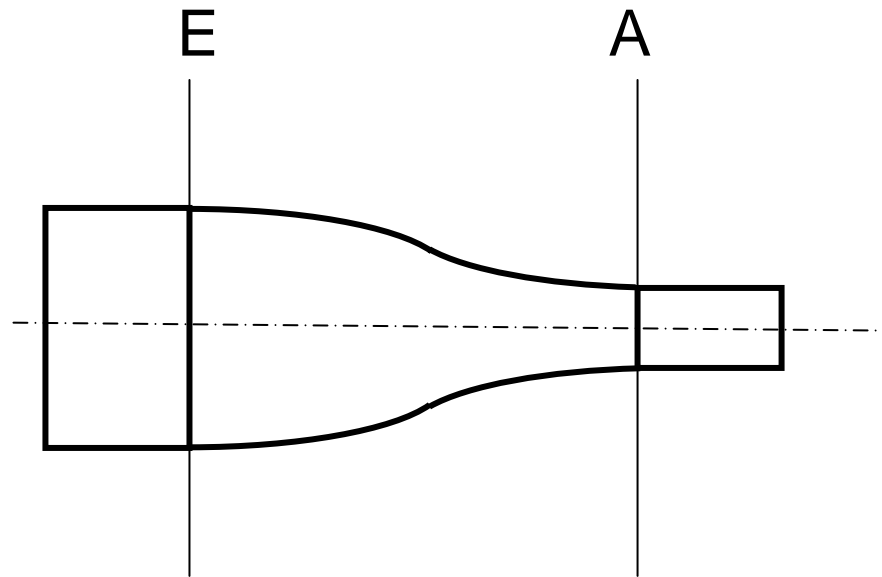

Bekannt:

$$Q = 1 \text{ m}^3/\text{s}$$

$$p_E = 29,43 \text{ kPa}$$

$$D_E = 0,8 \text{ m}$$

$$D_A = 0,5 \text{ m}$$

$$\zeta_{\text{eng}} = 0,05$$



1. Wie könnte ein unbekanntes  $\zeta_{\text{eng}}$  ermittelt werden ?
2. Welchen Kräften aus stationärem Durchfluss ist die Engstelle ausgesetzt ?

Zu 1.: Messung der Druckhöhen bei E und A bei bekanntem Q.

Der Energiesatz liefert:

$$\rightarrow \zeta_{\text{eng}} = \frac{2 \cdot g \cdot h_V}{v_A^2}$$

$$h_V = \frac{p_E - p_A}{\gamma} + \frac{v_E^2 - v_A^2}{2g} = \zeta_{\text{eng}} \cdot \frac{v_A^2}{2 \cdot g}$$

[vergl. BORDA-CARNOTscher Stoßverlust]



Zu 2.:  $A_E = \frac{\pi \cdot 0,8^2}{4} = 0,502 \approx 0,5 m^2$

$$A_A = \frac{\pi \cdot 0,5^2}{4} = 0,196 \approx 0,2 m^2$$

$$v_E = \frac{Q}{A_E} = \frac{1}{0,5} = 2 m/s \quad \frac{v_E^2}{2g} = 0,204 m$$

$$v_A = \frac{Q}{A_A} = \frac{1}{0,2} = 5 m/s \quad \frac{v_A^2}{2g} = 1,274 m$$

$$F_{JR} = \rho \cdot A_A \cdot v_A^2 \cdot \left( \frac{A_A}{A_E} - 1 \right) = 1 \cdot 0,2 \cdot 5^2 \cdot \left( \frac{0,2}{0,5} - 1 \right) = -3,0 kN$$

(nach links)

übersichtlicher: Impulskräfte einzeln ermitteln:

$$F_{JE} = \rho \cdot Q \cdot v_E = \rho \cdot A_E \cdot v_E^2 = 1 \cdot 1 \cdot 2 = 1 \cdot 0,5 \cdot 2^2 = 2 kN$$

$$F_{JA} = \rho \cdot Q \cdot v_A = \rho \cdot A_A \cdot v_A^2 = 1 \cdot 1 \cdot 5 = 1 \cdot 0,2 \cdot 5^2 = 5 kN$$

Druckkraft am Eintritt:  $F_E = p_E \cdot A_E = 29,43 \cdot 0,5 = 14,715 kN$

Energiesatz liefert den Druck am Austritt:

$$H = \frac{p_E}{\gamma} + \frac{v_E^2}{2 \cdot g} = \frac{p_A}{\gamma} + \frac{v_A^2}{2 \cdot g} + h_v \quad \frac{p_A}{\gamma} = \frac{p_E}{\gamma} + \frac{v_E^2}{2 \cdot g} - \frac{v_A^2}{2 \cdot g} - \zeta_{eng} \cdot \frac{v_A^2}{2 \cdot g}$$



$$\frac{p_A}{\gamma} = \frac{29,43}{1 \cdot 9,81} + 0,204 - 1,274 - 0,05 \cdot 1,274$$

$$\frac{p_A}{\gamma} = 3,0 + 0,20 - 1,28 - 0,06 = 1,86m$$

$$p_A = \rho \cdot g \cdot 1,86 = 18,25kPa$$

$$F_A = p_A \cdot A_A = 18,25 \cdot 0,2 = 3,65kN$$

$$\Delta F = F_E - F_A = 14,715 - 3,65 = 11,065kN \quad (\text{nach rechts})$$

$$11,065 - 3,0 = 8,065kN = \text{Schubkraft}$$

Schraubenlängskräfte:

$$F_N = \pm \frac{8,065 \cdot (0,4 + 0,3)}{1,0} = \pm 5,6kN$$

Stützbleche

[Ggf. noch Eigengewichte zu berücksichtigen]

Fußplatte

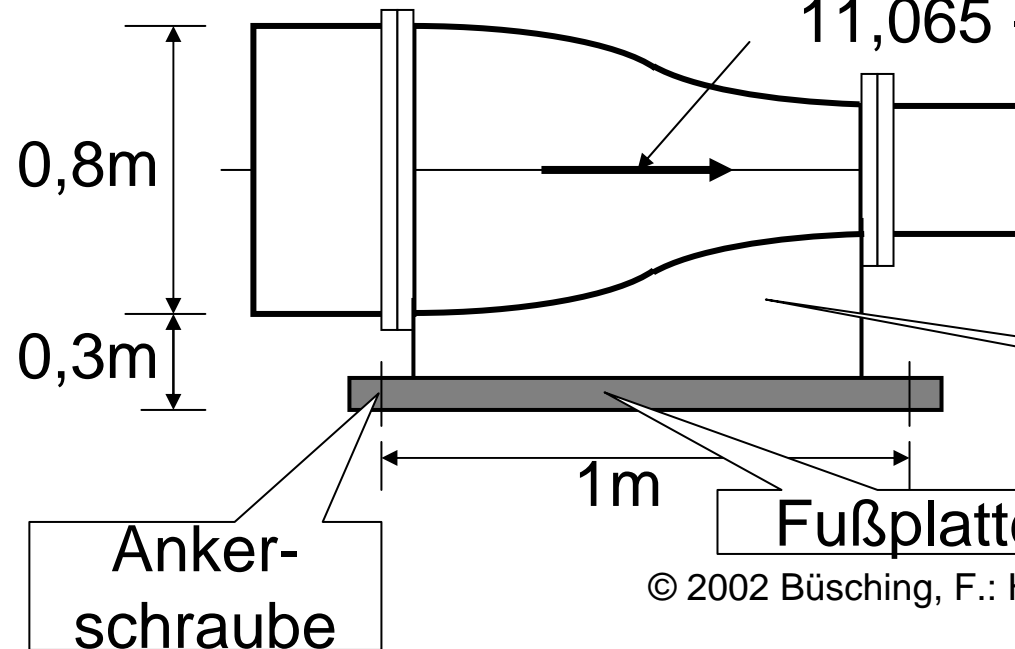



Umlenkkräfte: Strömungen in Krümmern unterliegen der Zentrifugalbeschleunigung.

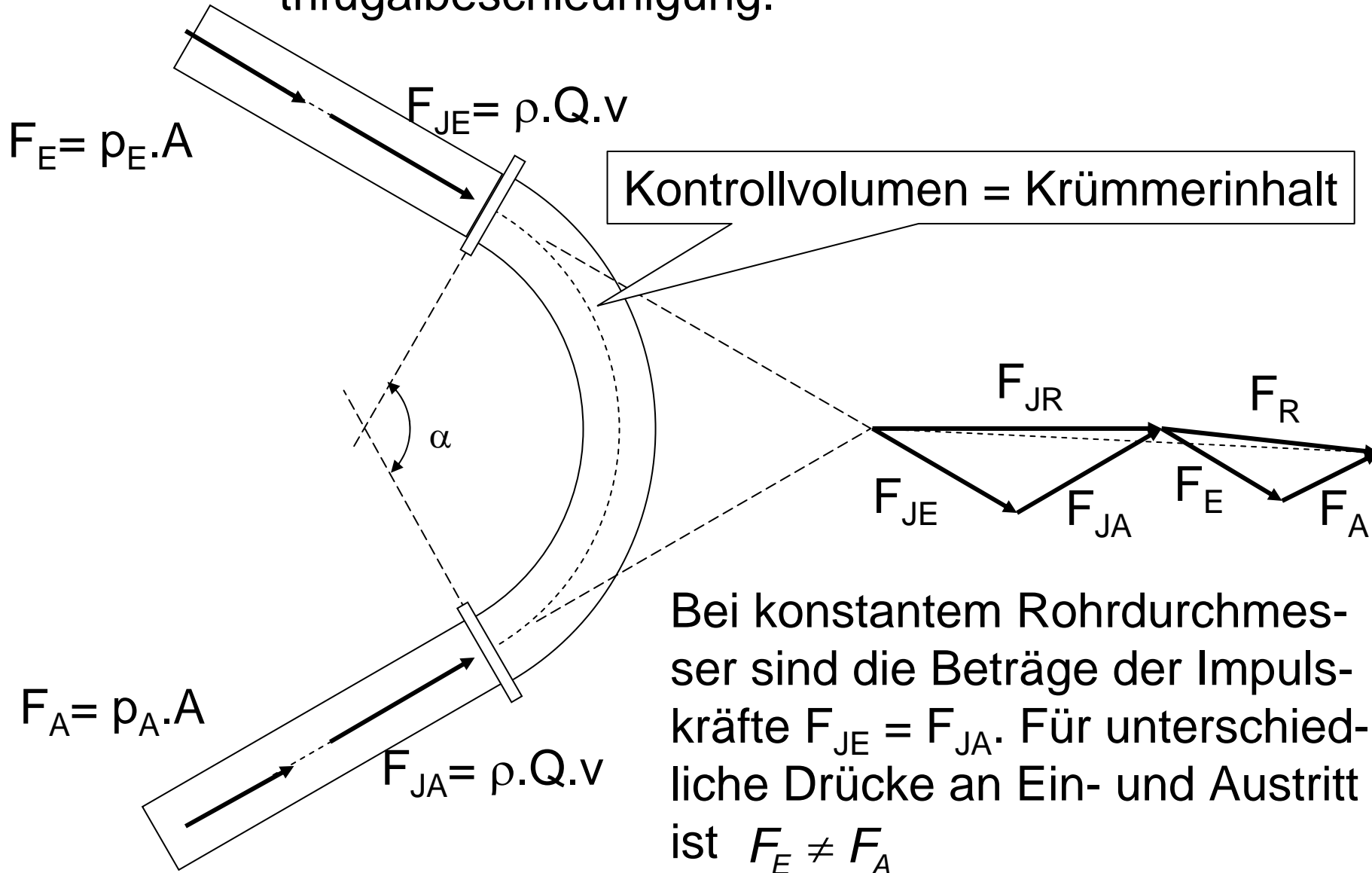

Bei konstantem Rohrdurchmesser sind die Beträge der Impulskräfte  $F_{JE} = F_{JA}$ . Für unterschiedliche Drücke an Ein- und Austritt ist  $F_E \neq F_A$



Aufgabe:  $Q = 0,1 \text{ m}^3/\text{s}$ ,  $D = 0,3 \text{ m}$ , Innendruck  $p_E = p_A = 100 \text{ kPa}$

Dichte  $\rho = 1 \text{ t/m}^3$

Zentriwinkel  $\alpha = 120^\circ$

Lösung: Impuls- und Druckkräfte an Ein- und Austritt haben jeweils gleiche Beträge.

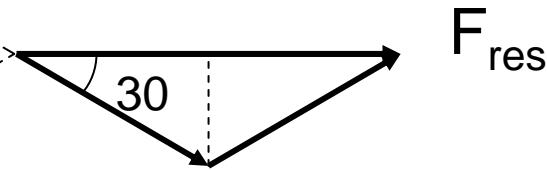
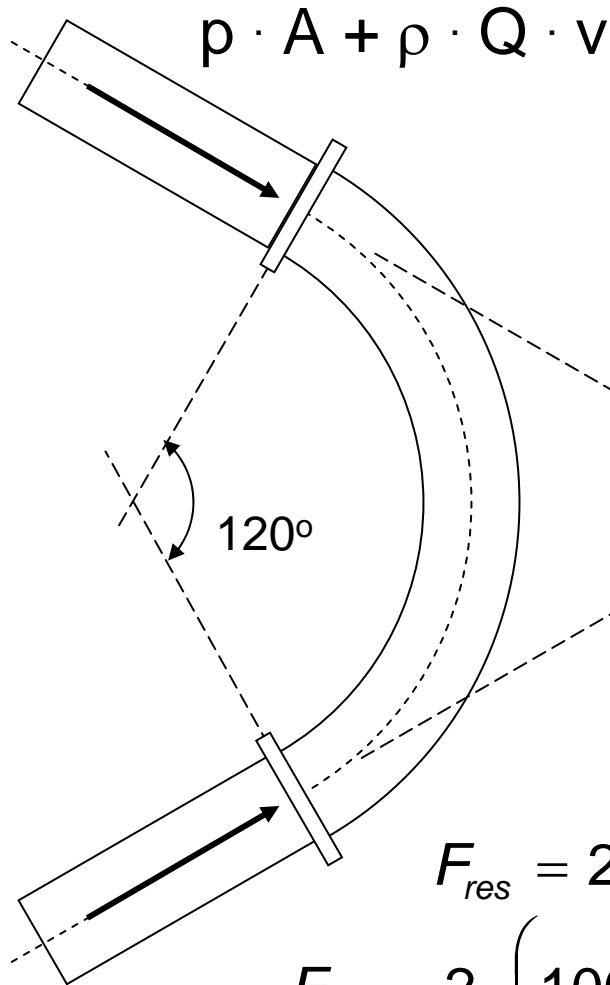

$$v_E = v_A = \frac{Q \cdot 4}{\pi \cdot D^2} = \frac{0,1 \cdot 4}{\pi \cdot 0,3^2} = 1,415 \text{ m/s}$$

$$F_{res} = 2 \cdot (p \cdot A + \rho \cdot Q \cdot v) \cdot \cos 30^\circ$$

$$F_{res} = 2 \cdot \left( 100 \cdot \frac{\pi \cdot 0,3^2}{4} + 1 \cdot 0,1 \cdot 1,415 \right) \cdot 0,866 = 12,49 \text{ kN}$$

[Ggf. noch Eigengewichte zu berücksichtigen.]

# Aktionskräfte

## Strahldruck und Strahldruckkraft

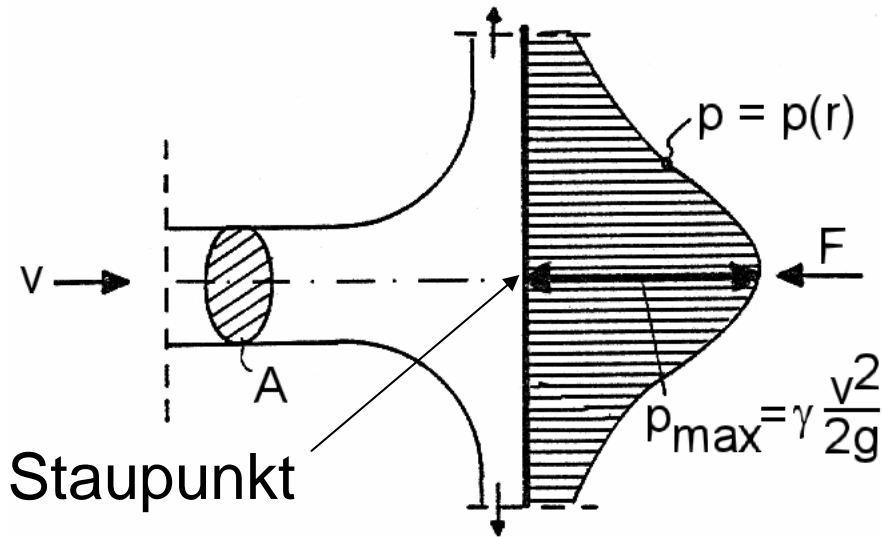

$$F = \rho \cdot Q \cdot v = \frac{\gamma}{g} \cdot A \cdot v^2 = \rho \cdot A \cdot v^2$$

Wird der Ausflussstrahl nach Torricelli auf eine senkrechte Wand gelenkt, wird mit  $v = \sqrt{2 \cdot g \cdot h}$

Ein Freistrahл trifft *normal* auf eine Wand mit der Folge einer radialen Strömungsverzweigung (am sog. Staupunkt), die einen Winkel von  $90^\circ$  mit dem Freistrahл bildet.

Der Aktionskraft (Impulskraft) steht die Reaktionskraft der Wand  $F$  in gleicher Größe gegenüber. Die radial ablaufenden Strahlen haben keine Komponenten in Strahlrichtung und tragen nicht zur Wandkraft bei.

$$F = \frac{\gamma}{g} \cdot A \cdot 2 \cdot g \cdot h = 2 \cdot \gamma \cdot A \cdot h$$



Die maximale Druckspannung (= Staudruck) am Staupunkt ergibt sich aus dem Energiesatz bezüglich der zentralen Stromlinie des Freistrahls:

$$\frac{v^2}{2g} = \frac{\rho_{\max}}{\gamma}$$

Staudruck:

$$\rho_{\max} = \gamma \cdot \frac{v^2}{2g}$$

Mit  $v = \sqrt{2 \cdot g \cdot h}$

wird  $\rho_{\max} = \gamma \cdot \frac{v^2}{2g} = \gamma \cdot \frac{2 \cdot g \cdot h}{2 \cdot g} = \gamma \cdot h$

Die erzeugte maximale Druckspannung auf der Aufprallfläche ist bei einem aus einem Freispiegelbehälter austretenden Freistrahle gleich dem hydrostatischen Druck in der Tiefe  $h$  unter dem Flüssigkeitsspiegel des Behälters.

Beispiel:  $h = 10\text{m}$ ,  $A = 1\text{m}^2$ ,  $\gamma = 10\text{kN/m}^3$

$$F = \frac{\gamma}{g} \cdot A \cdot 2 \cdot g \cdot h = 2 \cdot \gamma \cdot A \cdot h = 2 \cdot 10 \frac{\text{kN}}{\text{m}^3} \cdot 1\text{m}^2 \cdot 10\text{m} = 200\text{kN}$$

$$\rho_{\max} = 10 \cdot 10 = 100 \frac{\text{kN}}{\text{m}^2} = 100\text{kPa}$$



## Schräg auftreffender Strahl

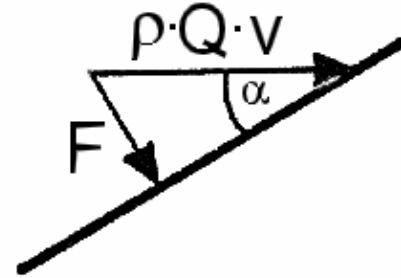
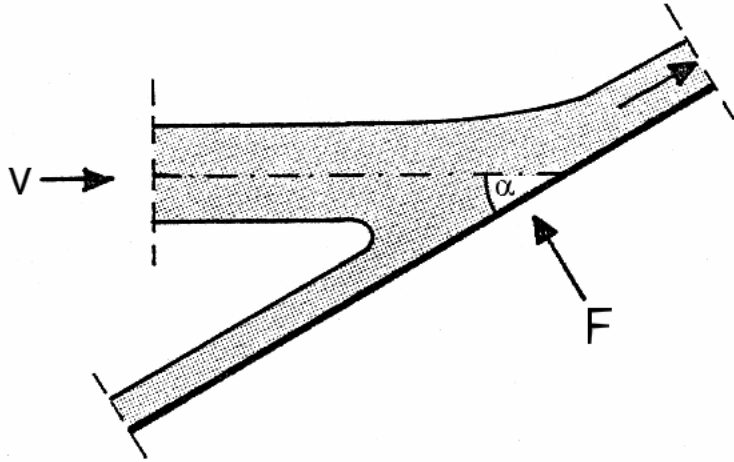

Es werden nur Kraftkomponenten *senkrecht* zur Wand betrachtet:

$$F = \rho \cdot Q \cdot v \cdot \sin \alpha = \frac{\gamma}{g} \cdot A \cdot v^2 \cdot \sin \alpha$$

Der Betrag der Wandkraft eines unter  $\alpha = 30^\circ$  auftreffenden Strahls (z.B. eines Hochdruckreinigers) beträgt demnach noch die Hälfte des Betrages des normal (unter  $90^\circ$ ) auftreffenden Strahls !



## Strahlantrieb

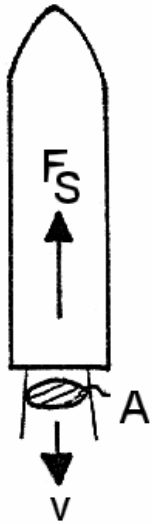

Ein austretender Strahl übt eine Kraft entgegen seiner Ausströmrichtung aus.

$$F_S = \rho \cdot Q \cdot v = \rho \cdot A \cdot v^2$$

Beispiel:

Raketeneigengewicht  $F_G = 80\text{kN}$

Gasdichte  $\rho = 1\text{kg/m}^3 = 0,001\text{t/m}^3$

Düsenfläche  $A = 1\text{m}^2$

Welchen Betrag hat (näherungsweise) die mittlere Gasaustrittsgeschwindigkeit  $v$  einer Rakete im Augenblick des Abhebens ?

$$F_S = F_G = \rho \cdot Q \cdot v = \rho \cdot A \cdot v^2$$

$$v = \sqrt{\frac{F_G}{\rho \cdot A}} = \sqrt{\frac{80}{0,001 \cdot 1}} = 282,44\text{m/s} \quad [\text{Luftwiderstand etc. vernachlässigt !}]$$

# Freistrahl-Turbine nach PELTON

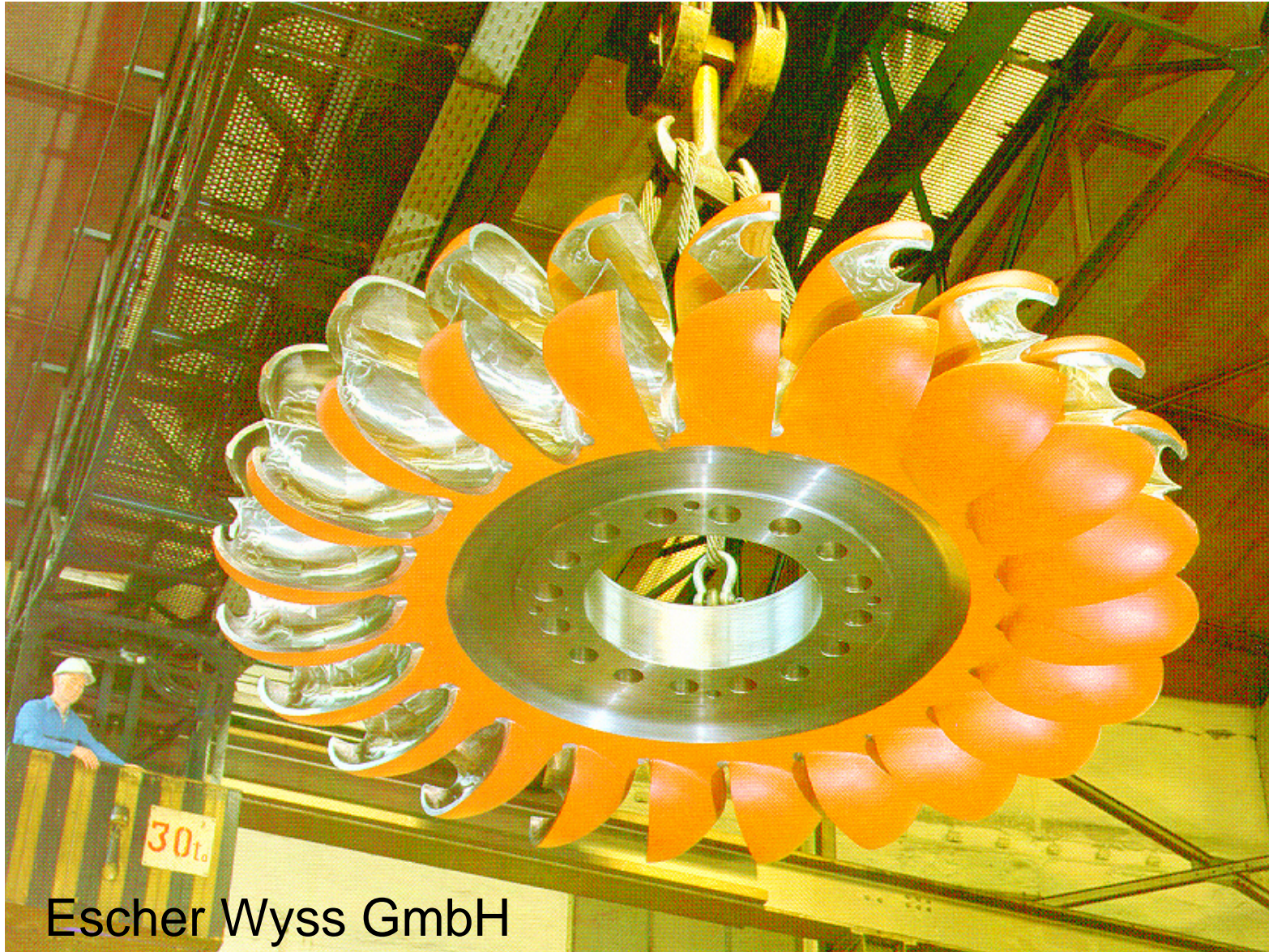

Lauf-  
rad  
für die  
Beauf-  
schla-  
gung mit  
6 Düsen  
in verti-  
kaler An-  
ordnung.

Leistung:  
175 MW

Escher Wyss GmbH

## Pelton-Laufrad

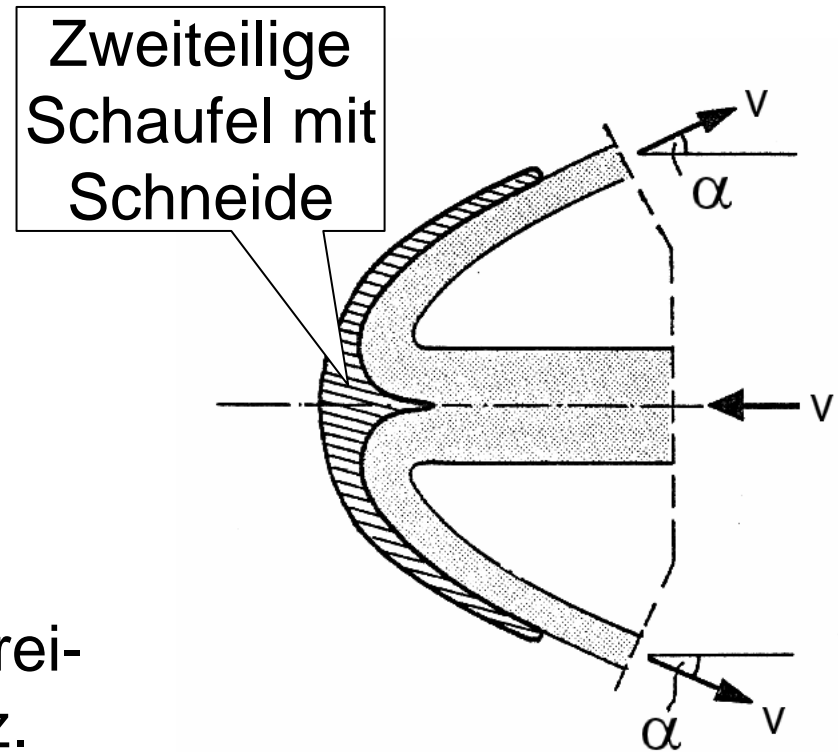
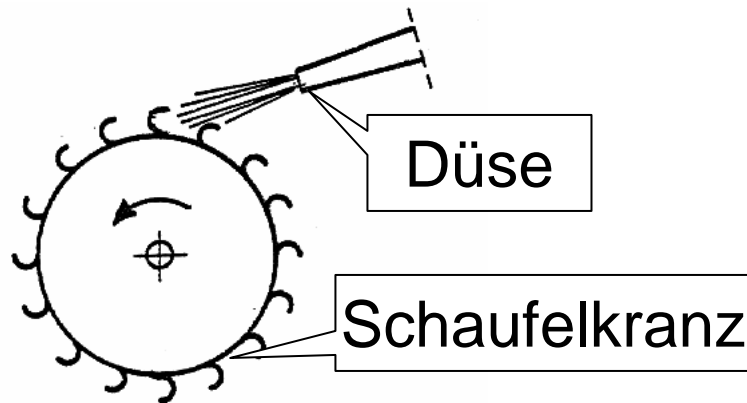

Der aus der Düse austretende Freistrahle trifft auf den Schaufelkranz.

Die Schaufeln sind so geformt, dass der Strahl an der Schneide geteilt und mit der gleichen Geschwindigkeit  $v$  zurückgelenkt wird.

Die Ablenkung der Teilstrahlen um kleine Winkel  $\alpha$  ist erforderlich, damit austretendes Wasser nicht auf benachbarte Schaufeln fällt.

Beaufschlagung  $Q$  kann auf mehrere Düsen verteilt werden.





Kräfte an der *ruhenden* Schaufel:

$$F_R = \rho \cdot Q \cdot v + 2 \cdot \rho \cdot \frac{Q}{2} \cdot v \cdot \cos \alpha = \rho \cdot Q \cdot v \cdot (1 + \cos \alpha)$$

Ankommen-  
der Strahl  
(eintretend)

2 rückgelenkte  
Strahlen  
(austretend)

Nur die Strahlkomponenten in Achsrichtung werden berücksichtigt. Die senkrecht dazu stehenden Komponenten heben einander auf.

Wenn sich das Pelton-Rad mit der Umfangsgeschwindigkeit  $u$  bewegt, muss die Relativgeschwindigkeit  $(v - u)$  eingesetzt werden:

$$F_R = \rho \cdot Q \cdot (v - u) \cdot (1 + \cos \alpha)$$

Bei dieser Relativbewegung um die Strecke  $dx$  ist die geleistete Arbeit  $dA = \rho \cdot Q \cdot (v - u) \cdot (1 + \cos \alpha) \cdot dx$  und die

Leistungsabgabe  $P$  ist

$$P = \frac{dA}{dt} = \rho \cdot Q \cdot (v - u) \cdot (1 + \cos \alpha) \cdot \frac{dx}{dt}$$



Mit  $\frac{dx}{dt} = u$  wird die Leistungsabgabe vom Strahl auf das Rad

$$P = \frac{dA}{dt} = \rho \cdot Q \cdot (v - u) \cdot (1 + \cos \alpha) \cdot u = F_R \cdot u \quad [\text{kW}]$$

$P = \rho \cdot Q \cdot (1 + \cos \alpha) \cdot (v \cdot u - u^2)$  Diese Funktion ist für  $v = 0$  und für  $v = u$  gleich Null. Dazwischen liegt ein Maximum:

$$\frac{dP}{du} = \rho \cdot Q \cdot (1 + \cos \alpha) \cdot (v - 2 \cdot u) = 0 \rightarrow u = \frac{v}{2}$$

$$P_{\max} = \rho \cdot Q \cdot (1 + \cos \alpha) \cdot \left( \frac{v^2}{2} - \frac{v^2}{4} \right)$$

$$P_{\max} = \rho \cdot Q \cdot (1 + \cos \alpha) \cdot \frac{v^2}{4} \quad [\text{kW}]$$

Da die Umfangsgeschwindigkeit durch die Netzfrequenz vorgegeben wird, muss  $v$  gesteuert werden.

Im Gegensatz zur Impulsturbine (Pelton) die Leistungsformel für Reaktionsturbinen (Francis, Kaplan) und andere Strömungsmaschinen, vergl. 07.20.



## Beispiel: Leistung einer Pelton-Turbine

Laufraddurchmesser	$D = 0,86\text{m}$	
Drehzahl	$n = 375/\text{Min.} = 6,25\text{ Hz} = 1/8$	der Netz-
Düsendurchmesser	$d = 0,08\text{m}$	frequenz
Durchfluss	$Q = 0,210\text{ m}^3/\text{s}$	
Flüssigkeitsdichte	$\rho = 1\text{ t}/\text{m}^3$	
Ablenkwinkel	$\alpha = 5^\circ$	

Strahlgeschwindigkeit: 
$$v = \frac{Q}{A} = \frac{0,21 \cdot 4}{\pi \cdot 0,08^2} = 41,78\text{m/s}$$

Umfangsgeschwindigkeit: 
$$u = \pi \cdot D \cdot n = \pi \cdot 0,86 \cdot 6,25 = 16,88\text{m/s}$$

Kraft an rotierender Schaufel:

$$F_R = 1 \cdot 0,21 \cdot (41,78 - 16,88) \cdot (1 + \cos 5^\circ) = 10,43\text{kN}$$

Momentane Leistung:

$$P = F_R \cdot u = 10,43 \cdot 16,88 = 176,13\text{kW}$$

Maximal erzielbare Leistung:

$$P_{\max} = 1 \cdot 0,21 \cdot (1 + 0,996) \cdot \frac{41,78^2}{4} = 182,92\text{kW}$$



## Aufgabe:

Welche Beaufschlagung  $Q$  ist bei einer Pelton-Turbine für eine vorgegebene Leistung  $P = 4 \text{ MW}$  erforderlich ?

Lafraddurchmesser

$$D = 1,5 \text{ m}$$

Drehzahl

$$n = 300/\text{Min.} = 5 \text{ Hz}$$

Düsendurchmesser

$$d = 0,2 \text{ m}$$

Ablenkwinkel

$$\alpha = 7^\circ$$

Flüssigkeitsdichte

$$\rho = 1 \text{ t/m}^3$$

Umfangsgeschwindigkeit:

$$u = \pi \cdot D \cdot n = \pi \cdot 1,5 \cdot 5 = 23,56 \text{ m/s}$$

$$\text{Leistung } P = 4 \text{ MW} = 4000 \text{ kW} = F_R \cdot u = F_R \cdot 23,56$$

$$\rightarrow F_R = 169,78 = \rho \cdot Q \cdot (1 + \cos 7^\circ) \cdot \left( \frac{Q}{A} - u \right)$$

$$Q^2 - A \cdot u \cdot Q - \frac{F_R \cdot A}{\rho \cdot (1 + \cos 7^\circ)} = 0$$

Quadratische Gleichung für  $Q$ .

$$Q = 0,5 \cdot \left[ 0,031 \cdot 23,56 \pm \sqrt{0,533 + \frac{4 \cdot 169,78 \cdot 0,031}{1 \cdot (1 + 0,993)}} \right] = 2,031 \frac{\text{m}^3}{\text{s}}$$